

2021年2月12日

エクステリアの演出と防犯対策におすすめ
外構を上質な空間に演出する、エクステリア スポットライトを発売
ランプ交換が可能なLEDフラットランプを採用

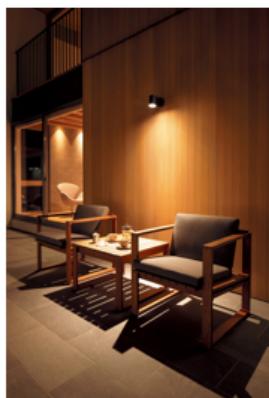

【エクステリア スポットライト（壁付タイプ/スパイクタイプ）】



【壁付タイプ使用イメージ】



【スパイクタイプ使用イメージ】

品名	エクステリア スポットライト
タイプ	壁付タイプ／スパイクタイプ
品番数	152品番
希望小売価格(税抜)	20,800円～35,000円
発売日	2021年4月21日

パナソニック株式会社 ライフソリューションズ社は、外構を上質な空間に演出し、防犯にも役立つエクステリア スポットライト合計152品番を、2021年4月21日より発売します。ランプ交換が可能なLEDフラットランプを採用することで豊富な品ぞろえが実現、さまざまなエクステリア空間の演出に対応できます。また、防犯対策におすすめのセンサタイプも品ぞろえしています。

住宅・非住宅の分野を問わず、近年、建築におけるエクステリアの重要性が高まり、建物の中(インテリア)だけでなく、植栽を含む外構(エクステリア)の演出にこだわる施主が増えています。こだわった外構の夜のシーンを照明で彩ることで、外構の価値や魅力がさらにアップします。また、一般住宅におけるエクステリア照明には、防犯対策としての役立ちも期待されています。

新製品は、工具も工事資格も不要でランプ交換が可能なLEDフラットランプを採用、明るさ・光色・配光の選択が可能です(センサタイプを除く)。ランプをカチッとはめて、クルッとまわすだけで簡単に取り替えができます。灯具の可動域も広く、照射角度も細かく設定できるので、さまざまなエクステリアの演出に使用できます。壁付タイプは、防犯対策として不審者にフラッシュ光で警告するセンサタイプも用意しています。

<特長>

1. LEDフラットランプを採用。設置場所に合わせて、明るさ・光色・配光の選択が可能(センサタイプを除く)
2. 灯具の可動域が広く、照射角度も細かく設定可能。壁付タイプとスパイクタイプを品ぞろえ
3. 防犯対策におすすめのセンサタイプも用意

※1:壁付センサなしタイプ、スパイクタイプはランプ別売(品番は組合せ品番を記載)、壁付センサタイプはランプ同梱

【お問い合わせ先】

照明と住まいの設備・建材

お客様ご相談センター 0120-878-709(受付 9:00～18:00)

ライフソリューションズ社 ライティング事業部 ライフスタイルライティングBU 事業・営業企画部 営業企画グループ

電話:06-6908-1131(代表 受付 9:00～17:30)

【特長】

1. LEDフラットランプを採用。設置場所に合わせて、明るさ・光色・配光の選択が可能。（センサタイプを除く）

本製品は、光源の交換に工具や電気工事士の資格が不要なLEDフラットランプを採用。

簡単に交換できるため、長時間点灯する場所や現場での調整時にも使用しやすくなっています。

ランプの種類も豊富なため、現場に合わせて照明器具と組み合わせることで、さまざまなエクステリア空間の演出に対応できます。

LEDフラットランプは工具も資格も不要で交換可能。
メンテナンスもラクに。

カチッとはめて、クルッとまわす。
それだけで取り替え完了。



5年保証

明るさ	光色	配光	調光
100形/80形	電球色	拡散	不可
60形	温白色	集光	可能
	昼白色		

注) センサタイプは、LEDフラットランプ調光可能タイプ【起動方式CB1】をご使用ください。
LEDフラットランプ調光不可タイプ【起動方式CE1】、
光色切替タイプ【起動方式CQ1】はご使用いただけません。

ベランダ・テラスに



植栽に



壁面に



地面に



店舗サインに



2. 灯具の可動域が広く、照射角度も細かく設定可能。壁付タイプとスパイクタイプを品ぞろえ

灯具の可動域が広く、壁側や地面にも向くため、器具が取り付けられている壁側や地面も照射可能。
植栽や壁面だけでなく、店舗などの照明や夜間のアプローチライトとしても使えます。

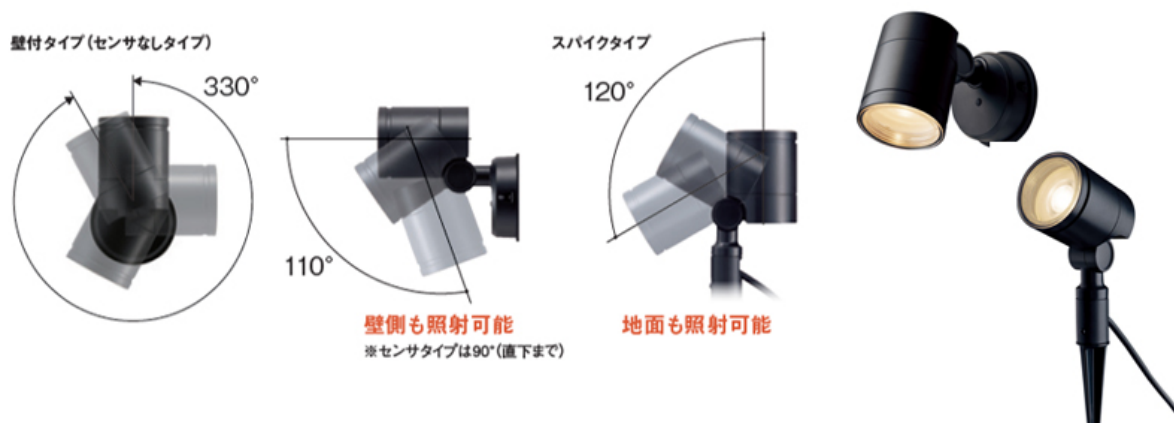

3. 防犯対策におすすめのセンサタイプも用意

壁付タイプには、センサタイプも用意しています。

センサの動作は3種類から選べます。(ON/OFF点灯+フラッシュ、ON/OFF点灯、明るさセンサ)

FreePa(センサ)フラッシュ防犯灯は、人を検知して、一定時間以上動き続けると、フラッシュし、不審者に警告します。普段は人を検知すると点灯する便利なあかりとして使えます。

暗くなると自動で点灯、明るくなると自動で消灯するセンサ機能も選べます。

(センサタイプでは調光機能は使用できません)



FreePa フラッシュ
ON/OFF (連続点灯可能型)



フラッシュ光で防犯対策

ON/OFF点灯 + フラッシュ

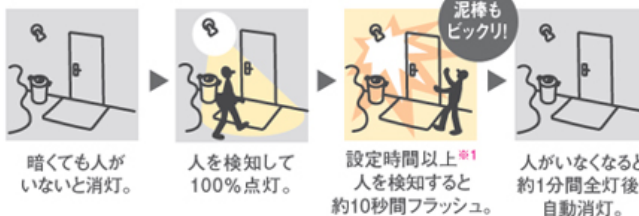

周囲が明るいときは、人を検知しても100%点灯しませんが、設定時間以上^{※1}、人を検知すると約10秒間フラッシュします。

※1「フラッシュ開始時間ツマミ」で設定

注)この商品は人を検知して、フラッシュ光で人に警告する機能を持っていますが、
侵入・盗難を確実に阻止する商品ではありません。
発生した損害については責任を負い兼ねますのでご了承ください。

こまめに消灯

ON / OFF点灯

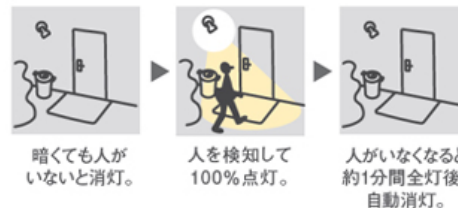

明るさセンサ

暗くなると点灯。
明るくなると消灯。



<ご参考>

エクステリア照明 ホームページ:<https://www2.panasonic.biz/ls/lighting/home/interior/>

エクステリアの照明手法や、空間事例を体感いただける動画や資料などを新たにHPに公開しました。



エクステリアデザインで数多くの賞を受賞されるなど、エクステリア業界をリードする有限会社 田主丸緑地建設 グリーンクリエイター 小西範揚氏を、パナソニックのエクステリアオフィシャルアドバイザーに招いて、オンラインセミナーを開催しました。そのセミナー動画(全3回)もHPで公開しています。

暮らしを引き立てる「あかり」のご計画、ご提案にお役立てください。

Green Flow & Light Flow

～これからのエクステリアを考えよう～

<https://www2.panasonic.biz/ls/lighting/home/seminar/>

第1回:「全てはHuman Centeringから始まる」

第2回:「さよなら、シンボルツリーライトアップ」

第3回:「ソトの価値再発見」



以上

プレスリリースの内容は発表時のものです。

商品の販売終了や、組織の変更等により、最新の情報と異なる場合がありますのでご了承ください。